

**ALCUTERM**  
KONVEKTORIT 2016

**UUTUUS!**



**CE**

# **KUIVAUSPATTERI S**

**Suomalaista  
Design laatutyötä  
vuodesta 1992**

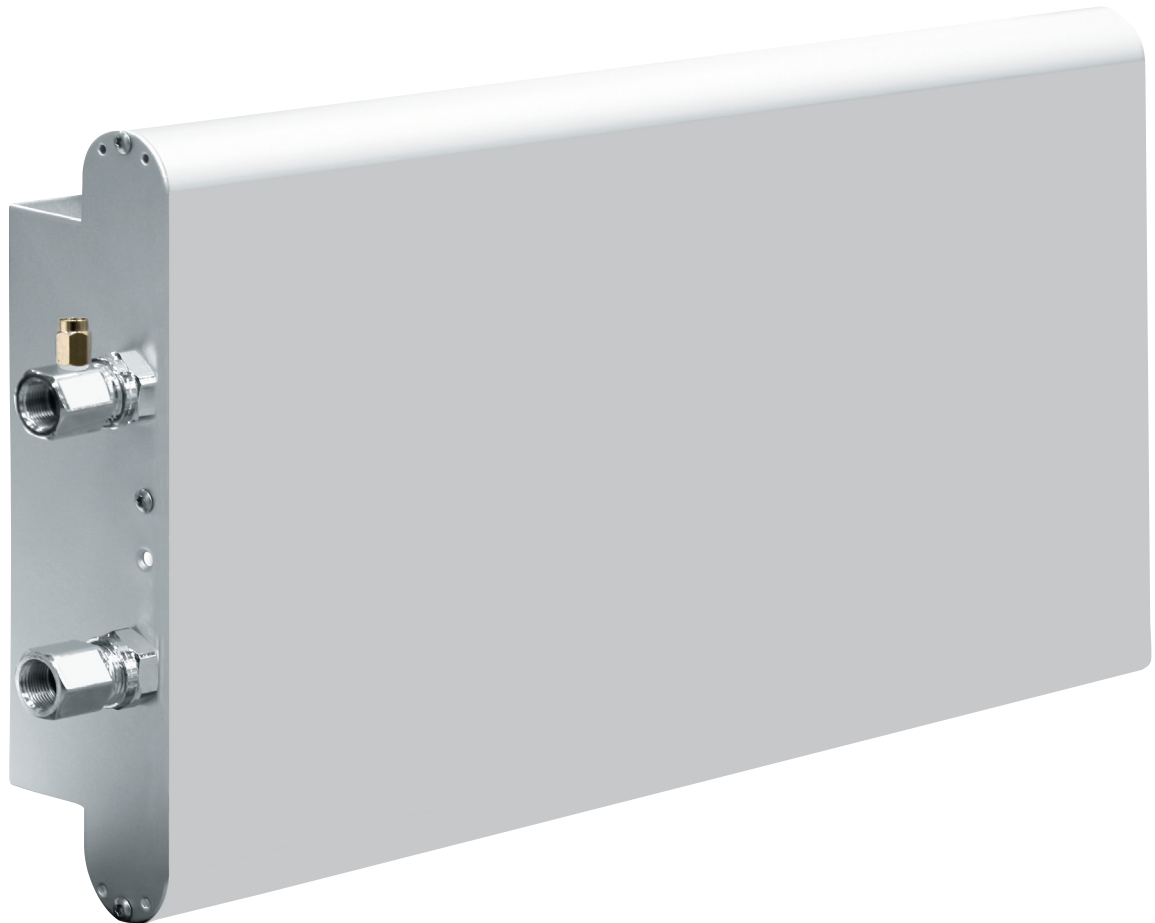

## Kuivauspattereiden asennusmitat:

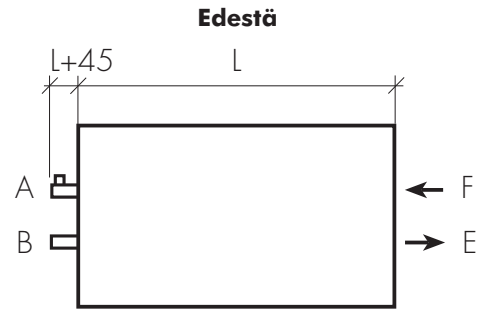
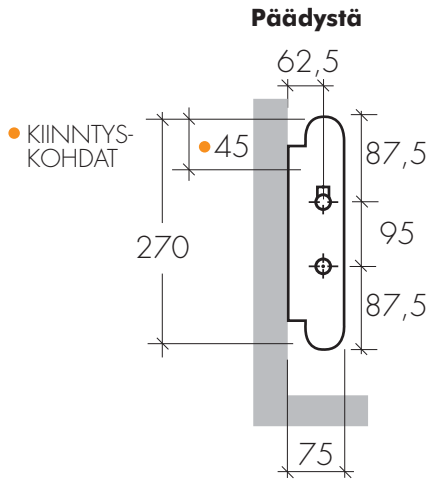
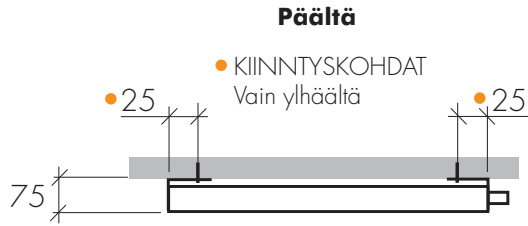

Patteri AB kytkentä käännettävissä 180° = FE, myös liitinmuhvit.

**Laatujärjestelmä: SFS - EN ISO 9002**

**TYYPIT:** S

**PITUUDET:** 350 mm -1500 mm (3000) max.

**KORKEUS:** 270 mm.

**KANNAKKEET:** päätykoteloissa valmiina,  
nopea asennus vain 2-kiinnityskohtaa.

**MAALAUS:** RAL-9010  
xal-CLASSIC 01

**LIITINMUHVIT:** 1 x 3/8" ilmaruvinippa.  
1 x 3/8" suora nippa



**CU-putket:** ø 15 mm

**PROFIILI:** Pursotettua Alumiinia

**LÄMMÖNLUOVUTUSTEHOT: (w)=**

$$\frac{60^{\circ}\text{C}+55^{\circ}\text{C}}{2} -22,5^{\circ}\text{C}$$

CE

S-CW	PATTERI-TYYPPI	KORKEUS mm	PITUUS mm	LVI-KOODI	TEHO W $\Delta t=35^{\circ}\text{C}$
	<b>S-CW-35</b>	270	350		100
	<b>S-CW-45</b>	270	450		155
	<b>S-CW-55</b>	270	550		190
	<b>S-CW-65</b>	270	650		220
	<b>S-CW-75</b>	270	750		255
	<b>S-CW-85</b>	270	850		285
	<b>S-CW-95</b>	270	950		320
	<b>S-CW-110</b>	270	1100		370
	<b>S-CW-130</b>	270	1300		440
	<b>S-CW-150</b>	270	1500		510
	<b>S-CH-35</b>	270	350		100
	<b>S-CH-45</b>	270	450		155
	<b>S-CH-55</b>	270	550		190
	<b>S-CH-65</b>	270	650		220
	<b>S-CH-75</b>	270	750		255
	<b>S-CH-85</b>	270	850		285
	<b>S-CH-95</b>	270	950		320
	<b>S-CH-110</b>	270	1100		370
	<b>S-CH-130</b>	270	1300		440
	<b>S-CH-150</b>	270	1500		510

**HUOM:** Yli 200 W tehoiset mallit kytkettävä lämmitysverkostoon, uuden D-1 -ohjeen mukaan (rajoitus).

Kuivauspatterit soveltuvat käyttövesi tai lämpöjohtoverkoston.

Tilausesimerkki: **esim. S-CW-45 (RAL-9010)**  
**esim. S-CH-45 (xal-CLASSIC 01)**

Aistikkaan lämpöinen  
IGP-Dura®xal uutuusväri

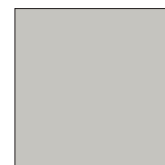

xal-CLASSIC 01  
harmaa

**ALCUTERM**  
KONVEKTORIT 2016

**UUTUUS!**



**CE**



# **KUIVAUSPATTERI S**

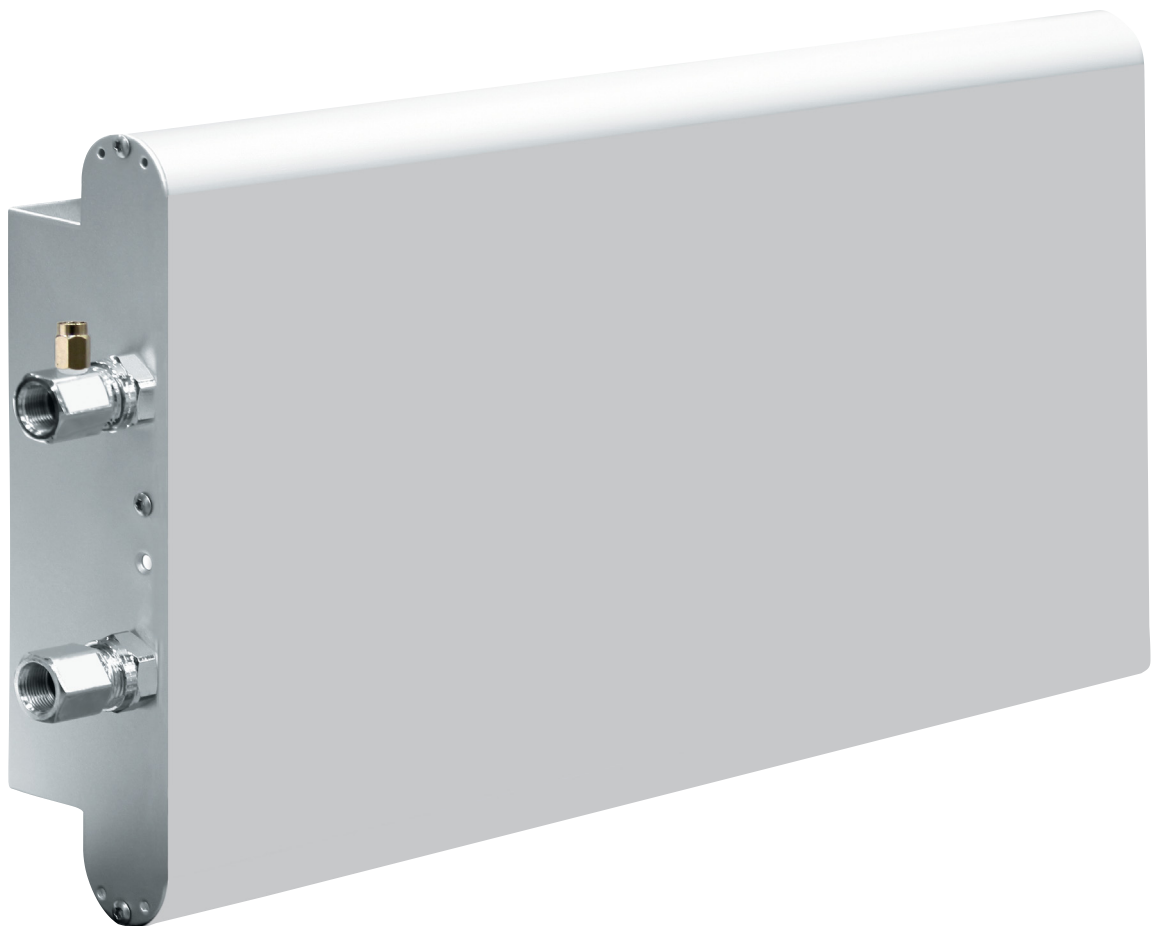

## **YHTEYSTIEDOT**

**DESIGN LÄMPÖ OY**

### **Myynti**

**Länsi-/Keski-Suomi:**

Hannu Järvinen

Puh.

0500-620 889

E-mail:

[hannu.jarvinen@alcuterm.fi](mailto:hannu.jarvinen@alcuterm.fi)

### **Valmistaja/myynti:**

**DESIGN LÄMPÖ OY**

Osoite:

Hannuksenpelto 3, 02270 ESPOO

Puh.

0400-811 562

E-mail:

[seppo.partanen@alcuterm.fi](mailto:seppo.partanen@alcuterm.fi)

[www.alcuterm.fi](http://www.alcuterm.fi)



**Myynti myös LVIS-tukkuliikkeiden kautta**